

15.01.10001



Belichtungsgerät für Plastoprint und Magnetrasterklischee

Betriebsfertig mit Vakuumpumpe, 6 Belichterröhren, Zeitschaltuhr
max. Klischeegröße: 570 x 300 mm

Exposing unit for plastic-plates

max. plate size 570 x 300 mm
see separate information

15.04.00001

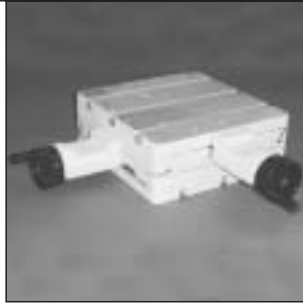

Kreuztisch für schnelle und einfache Positionierung der Druckteil oder Wertstückaufnahme

Ausspannfläche: 197 x 197 mm
Höhe: 75 mm

Crosstable for fast and easy positioning of tools and printing parts

Workingtable: 197 x 197 mm
Hight: 75 mm

15.04.00002



„Mini“-Kreuztisch
Aufspannfläche: 70 x 200 mm
Höhe: 45 mm

„Mini“-Crosstable
Workingtable: 70 x 200 mm
Hight: 45mm

15.04.00010



Service 2000
Sichere und übersichtliche Aufbewahrung von Werkzeugen und Druckzubehör
Länge: 800 mm (geschlossen)
1360 mm geöffnet

Service 2000
Secure and well-organised storage of tools and printing accessories
Lenght: 800 mm (closed)
1360 mm opened

15.01

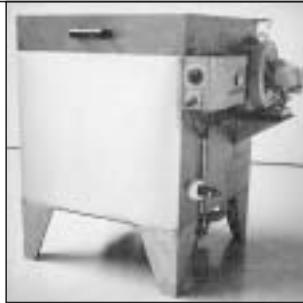

Automatisches Waschgerät zum Reinigen, mit speziellem Zubehör wie Absaugungen, Niveauekontrolle, Deckelverriegelungen
Siehe separate Information über AUTOMATISCHE WASCHGERÄTE

Automatic Cleansing machine
see separate information

15.04.00004



Ultraschall-Reinigungsgeräte

SONOMATIC mit variabler Leistungseinstellung
Trockenlaufsicherung
siehe Information über ULTRASCHALLGERÄTE

Ultrasonic Cleansing machine
see separate information

TDS

15.01.2050



Luftdusche
Belüftung des Tampons während
der Übertragungsphase für bessere
Farbabgabe

Air-jet
for blowing air on the printing
pad für better printing results

15.04.0007



Testtinte (Set)
zur Prüfung der Oberflächenspan-
nung (PE, PP)

Special-ink
for testing the surface tension
(PE, PET, PP)

15.01.00038



Auswaschwanne zum Reinigen
von Klischees, Rakel, Farbwannen
etc. mit Sicherheitsdeckel durch
Feuersicherung und Abflßhahn
für Lösemittel
Innenmaße: 440 x 390 x 140 mm

Washing device, for manual
cleaning of printing equipment
L 440 x W 390 x H 140 mm

15.01.00039



Auswaschwanne klein, wie oben,
jedoch Innenmaße 300 x 300 mm

Washing device, for manual
cleaning of printing equipment
L 300 x W 300 x H 140 mm

15.01.00040



Auswaschwanne groß, wie oben,
jedoch Innenmaße 750 x 350 mm

Washing device, for manual
cleaning of printing equipment
L 750 x W 350 x H 140 mm







14.01.....









Spezialfarbreiniger für den
Tampondruck und Siebdruck für ma-
nuelle, automatische und Ultraschall-
reinigung. Diese Reiniger enthalten
keine CKW's, keine BTX-Aromate
und zeichnen sich durch hohen
Flammpunkt, niedrige Verdunstungs-
zahl und großen Wirkungsgrad aus.
Siehe separate Liste CPS-Produkte.

Special cleansing medium for
printing inks







TDS

15.01.00017		Sicherheitsdosierbehälter 1,65 l Inhalt für alle Farbreiniger Sicherheit am Arbeitsplatz - keine Verschwendung von Lösemitteln. Durch leichtes Tippen auf den Siebteller von Hand mittels Lappen oder Zellstoff wird eine bestimmte Menge der Flüssigkeit nach oben in den Teller abgegeben.	Proportioning Container (metal) 1,65 L
15.01.00018		Sicherheitsdosierbehälter für alle Farbreiniger wie oben, jedoch 4,0 l Inhalt	Proportioning Container (metal) 4,0 L
15.01.00019		Dosierbehälter aus Kunststoff zum wirtschaftlichen Beimischen von Verdünner oder Verzögerer zur Druckfarbe	Proportioning Container of Plastic Material
15.01.00020		Farbmischbecher aus Papier Einweg-Becher Inhalt: 0,25 l VE: 100 Stück	Paper cups for mixing and blending inks, 0,25 L
15.01.00021		Farbmischbecher aus Papier Einweg-Becher Inhalt: 0,5 l VE: 100 Stück	Paper cups, 0,5 L
20.00.00001		Farbmischbecher aus Papier Einweg-Becher Inhalt: 1,0 l VE: 100 Stück	Paper cups, 1,0 L







TDS





15.01.....		Farbmischglas 50 ml00022 100 ml00023 150 ml00024 250 ml00025 400 ml00026	Colour Mixing Glass
15.01.00027		Spritzflasche aus Kunststoff zum Einstellen der Druckfarbe mit Verdünnern, Verzögerern etc.	Washbottle
15.01.....		Farbspachtel breit00028 Farbspachtel schmal00029	Spatula
15.01.00029		Farbwaage - Laborwaage 1 g-Teilung/1000 g	Balance (Scales)
15.01.00031		Farbbürste für Tampondruckmaschinen Länge 500 mm	Ink Brush
11.06.00001		Klischeespray zum Öffnen von eingetrockneten Farbbreständen auf dem Klischee Ozon-unschädlich ohne FCKW	Cliche Spray

TDS

11.06.00002		<p>Reinigungsspray für die Zwischenreinigung von Druckwerkzeug</p> <p>Ozon-unschädlich ohne FCKW</p>	Cleansing Spray
11.06.00003		<p>Tamponspray zur Regenerierung von Drucktampons</p> <p>Tampon nach Gebrauch einsprühen, über Nacht einwirken lassen. Tampon vor dem Drucken mit Spiritus reinigen.</p> <p>Ozon-unschädlich, ohne FCKW</p>	Padspray
15.01.00032		<p>Tampon-Longlife-Öl (Silikonöl-Konzentrat). Regeneriert Drucktampons. Tampon nach Gebrauch mit Öl einreiben und bis zur Neuverwendung einwirken lassen. Tampon vor dem Drucken mit Spiritus reinigen</p>	Tampon Longlife Oil – Silicone-Oil
08.....		<p>Rakelmesser in 0,5 mm Stärke</p> <p>Längen von 40-530 mm siehe separate Liste</p>	Doctor Blades (see separate list) Thickness 0,5 mm
08.....		<p>Tiefdruckrakel 0,2 mm Stärke</p> <p>VE: 1 m</p> <p>0,2 x 20 mm 08.02.10020 0,2 x 25 mm 08.02.10025 0,2 x 30 mm 08.02.10030</p>	Special Blade for Plastic Cliches Thickness 0,2 mm
09.....		<p>Drucktampons in den Härten</p> <p>01 Shore 09.01..... 04 Shore 09.04..... 08 Shore 09.08..... 12 Shore 09.12..... 18 Shore 09.18..... siehe separate Liste Drucktampons</p>	Printing pads

TDS

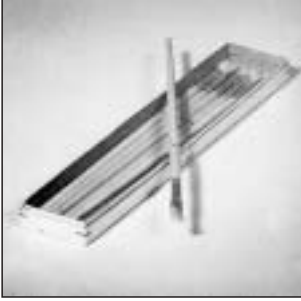
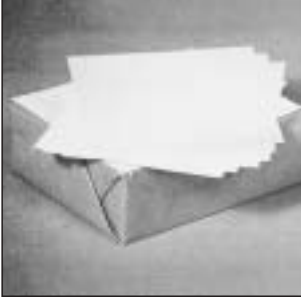
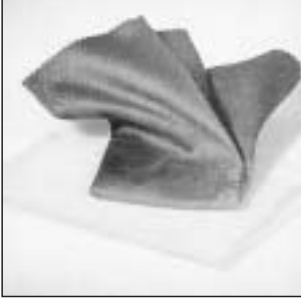
<p>10.....</p>		<p>TDS-Tampondruckfarben für alle Anwendungsbereiche</p> <p>Druckhilfsmittel siehe separate Liste Druckfarben</p>	<p>Padprinting-inks</p>
<p>15.04.00010</p>		<p>Sicherheits-Gefahrstoffschränk mit 3 Einlegböden nach den deut- schen und europäischen Richtlinien Maße: 590 x 590 x 1950 Siehe separate Informationen</p>	<p>Security case for dangerous materials 590 x 590 x 1950 mm see separate informations</p>
<p>15.01.00007</p>		<p>Einweg-Handschuhe auf Abreißkopfkarte Material: Copolymerfolie</p> <p>VE: 100 Stück (Beim Bedrucken von hochempfind- lichen Teilen - Handschweiß)</p>	<p>One Way Copolymer Glove</p>
<p>15.01.00008</p>		<p>Einweg- Handschuhe im 100 Stück- Spender. Material: Vinyl</p>	<p>One Way Glove Vinyl</p>
<p>14.01.....</p>		<p>Longlife-Sicherheitshandschuhe</p> <p>beständig gegen fast alle Lösemittel – extrem hohe Durchdringungszeit</p> <p>Größe 9 kurz 14.01.01205 Größe 9 lang 14.01.01206 Größe 10 kurz 14.01.01207 Größe 10 lang 14.01.01208</p>	<p>Longlife glove</p>
<p>15.01.....</p>		<p>Gummi-Handschuhe säurefest – teilweise lösemittelbeständig</p> <p>Größe 8 - 8,5 15.01.00013 Größe 9 - 9,5 15.01.00014 Größe 10 - 10,5 15.01.00015 Größe 11 - 11,5 15.01.00012</p>	<p>Special glove acid resistant</p>

<p>15.01.00016</p>		<p>Elastosil-Silikonkleber für die Reparatur von beschädigten Drucktampons</p>	<p>Silicon cement for repairing pads</p>
<p>15.01.00001</p>		<p>Holzspachtel – Einweg-Farbspachtel VE: 100 Stück</p>	<p>One-Way-Spatula</p>
<p>15.01.00002</p>		<p>Pinsel zum Farbmischen VE: 12 Stück</p>	<p>Colour brushes</p>
<p>15.01.00003</p>		<p>Andruckpapier, beschichtet, weiß Format: ca. 150 x 150 mm, für Versuchsdrucke VE: 500 Blatt</p>	<p>Imprinting paper</p>
<p>15.01.00004</p>		<p>Antistatiktuch Verhindert statische Aufladung von Tampon, Farbe und Druckteil</p>	<p>Antistatistical cloth</p>
<p>15.01.....</p>		<p>Arkansas zum Abziehen der Rakelmesser Arkansas 15 x 15 x 150 mm 15.01.00005 Arkansas 30 x 30 x 300 mm 15.01.00006</p>	<p>Arkansas Oilstone for grinding doctor blades</p>

15.01.00033



Magnethaftlampe
Zum Einstellen des Rakelmessers
vor dem ersten Druckvorgang mit
Niederspannungstrafo

Magnetic adhesion lamp

15.01.00034

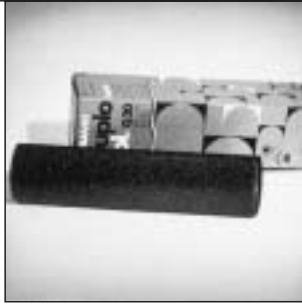

Duplo-Folie
Doppelseitige Klebefolie für die Be-
festigung von Kunststoff-Klischees für
Versuchsdrucke oder für Kleinserien

Duplo-double faces adhesive foil
for fixing plastic and steel foil
cliches

1 Rolle 0,2 x 310 x 4000 mm

15.01.10002

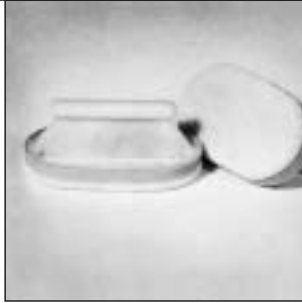

Auswaschtampon für Plastoprint
und Magnetrasterklischee

Washing brush for plastic-plates

15.01.10003



Auswaschwanne mit Deckel

Rinsing Tub with covering cab

Größe: 300 x 200 mm

15.01.10004



Auswaschmedium

Rinsing medium

5 l-Kanister

15.01.10005







Auswaschset bestehend aus
5l-Auswaschmedium
1 Auswaschwanne mit Deckel
1 Auswaschtampon

Developing set for plastic plates
Rinsing medium
Rinsing Tub
Washing brush

Herstellanleitung für
„Plastoprint“-Klischee

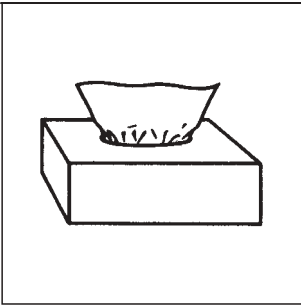
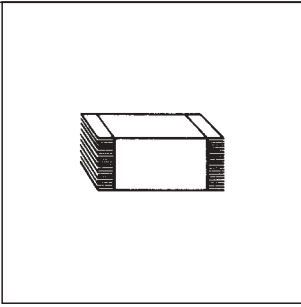
TDS

15.01.10011		<p>Trockenfön für Plastoprint oder Magnetrasterklischee</p>	<p>Drying Blower for plast cliches or magnetic plast cliches</p>
15.01.....		<p>Rasterfilm für Magnetrasterklischees Format ca. 200 x 500 mm B.NR. 15.01.10007 54 Linien 15.01.10008 80 Linien 15.01.10009 100 Linien 15.01.10010 120 Linien</p>	<p>Screenfilm for magnetic plast cliches Size approx. 200 x 500 mm No. 15.01.10007 54 lines 15.01.10008 80 lines 15.01.10009 100 lines 15.01.10010 120 lines</p>
15.03.00001		<p>Reinigungstücher „saugstark“ 7101 Box à 200 Tücher 20 x 21 cm, weiß 2-lagig</p>	<p>Cleaning-tissues absorbent, box with 200 tissues white</p>
15.03.00002		<p>Handtücher „soft“ 7411 Pack à 100 Tücher 23 x 42 cm, weiß 2-lagig</p>	<p>Tissues soft box with 100 tissues</p>
15.03.00008		<p>Kleenex-Wischtücher extraweich 6071 Leistungsstärker und fusselärmer als Textiltücher und Polierwatte, superweich, saugfähig. Großrolle 1000 Tücher à 41 x 38 cm</p>	<p>Kleenex-wipes extra soft, super- soft and absorbent</p>
15.03.00009		<p>Kimcel-Wischtücher 7203 Zum Aufnehmen von Emulsionen und Lösemitteln. Die leistungsstarke Alternative zu saugschwachen Textiltüchern. Hohe Aufsaugkapazi- tät, hohe Aufsauggeschwindigkeit, sehr dick. Großrolle 500 Tücher à 29 x 38 cm</p>	<p>Kimcel-wipes professional wipes high absorbing capacity high absorbing speed</p>

15.03.00010

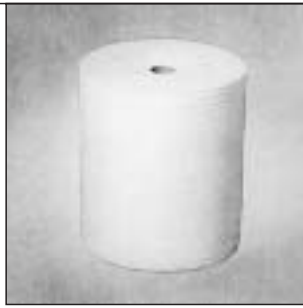

Kimtex light 7164

Wirtschaftliches Naßwischen.
Jetzt wird Naßwischen leichter.
Fusselfrei, handlich, auswringbar
Großrolle 500 Tücher à 33 x 38 cm

Kimtex light for economical,
wet cleaning

15.03.00011



Kimtex Wischtücher 7165

Zum rückstandsfreien Naßreinigen.
Alle Vorteile hochwertiger Putz-
lappen ohne deren Nachteile.
Fusselfrei, auswringbar, wiederver-
wendbar. Großrolle, blau
500 Tücher à 36 x 38 cm

Kimtex wipes professional wipes
for wet cleaning

15.03.00012

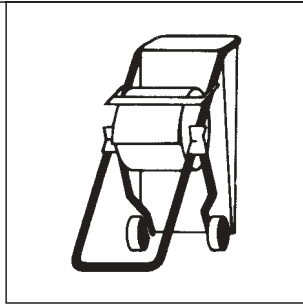

Bodenständer

Für alle Großrollen, fahrbar mit
Halterung für Müllsäcke

Ground frame for all large rolls,
movable with holdingdevice for
dustbag

15.03.00013

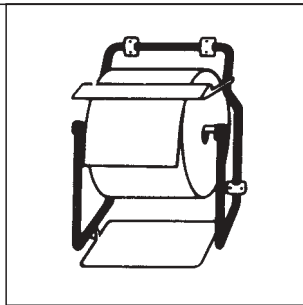

Wandhalterung

für alle Großrollen mit Halterung
für Müllsack

Wall fixture for all large rolls
with holding device for dustbag

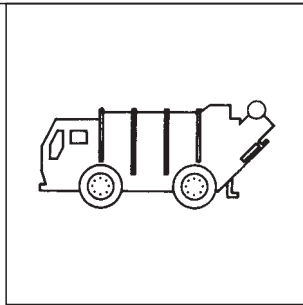

Natürlich übernehmen wir auch die
Entsorgung Ihrer benutzten Kleenex-
Produkte

Wir beraten Sie gerne

Of course we take care of the
disposal of your used Kleenex
products.

Please consult us